

# Revenge

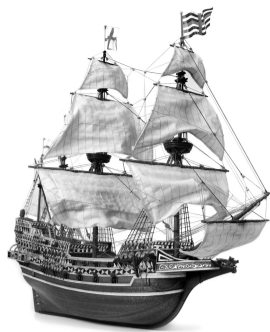

HMS Revenge fue un galeón inglés construido por Sir John Hawkins en los astilleros de Deptford en 1577. El diseño tenía unas características especiales. La proporción entre eslora y manga era más estrecha, castillos de proa y popa más pequeños que los típicos de los galeones con un francobordo bajo. Estas características le proporcionaban mejor estabilidad artillera. Al mando de Sir Francis Drake intervino en varias batallas. Como integrante de la expedición Frobisher de 1590 contra la Flota de Indias, fue capturado como botín de guerra. Una terrible tormenta hundió el Revenge en su viaje hacia España.



## **ANTES DE COMENZAR, RECOPILE TODO EL MATERIAL DE APOYO PARA EL MONTAJE:**

Instrucciones de montaje, ilustraciones paso a paso, planos y plantillas impresos a escala

### **PREPARACIÓN DEL MATERIAL:**

Para poder identificar correctamente las piezas precortadas, antes de extraerlas de las planchas de madera, marque en ellas la misma numeración que aparece en la hoja "IP" (identificación de piezas) incluida en las instrucciones.

### **INICIO DEL MONTAJE:**

Con la ayuda de un cúter y procurando no colocar los dedos en la línea de corte, desprenda las piezas de las planchas eliminando los pequeños nervios que las sujetan. Seguidamente lije con suavidad las piezas con papel de lija de grano fino, para eliminar el repelo de las mismas.

El orden numérico del paso a paso indica el orden de elaboración y colocación de las piezas. Es importante comprobar el ajuste de las piezas antes de pegarlas definitivamente.

### **LISTONES Y VARILLAS:**

Los modelos incorporan varios tipos de listones y varillas para elaborar las diferentes piezas.

En algunos casos es conveniente ajustar las medidas sobre el propio modelo, conforme avanzamos en el montaje.

De esta manera se consigue un mejor ajuste.

### **PEGAMENTOS RECOMENDADOS**

**Cola blanca o de carpintero:** Para las uniones de piezas de madera y de todas aquellas piezas que no ofrezcan resistencia.

**Pegamento rápido:** Para piezas que sean difíciles de sostener y que necesiten un secado casi instantáneo.

**Cola de contacto o de zapatero:** Para todas aquellas piezas que se forren con chapas finas de madera o metal.

En todos los casos, lea siempre las instrucciones de uso del fabricante.

## **SERVICIO DE ATENCIÓN AL CLIENTE**

Para cualquier duda o información sobre el montaje de nuestros productos, puede contactar (de lunes a jueves de 15.00. a 18.00. horas) con nuestro **Servicio Técnico al Telef. 902 43 19 21** o por e-mail a la dirección **technic@occre.com**. Le atenderemos con mucho gusto.



## **SPEZIALWERKZEUGE - HERRAMIENTAS ESPECIALES - OUTILS SPÉCIAUX - SPECIAL TOOLS**



Ref.19110



Ref.19116



Ref.19115



Ref.19114



Ref.19107



Ref.19108



Ref.19112



Ref.19103



Ref.19118



Ref.19113

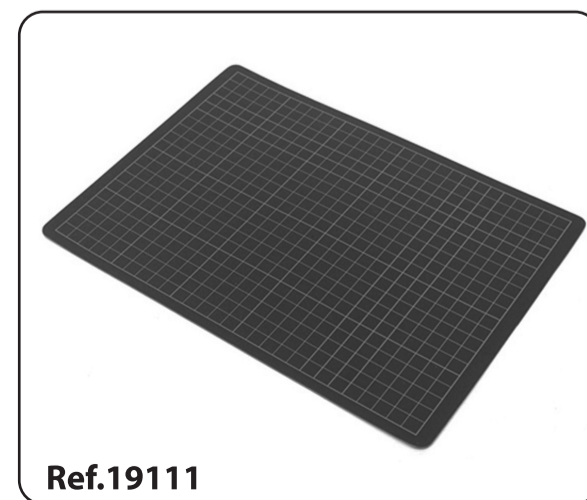

Ref.19111

## INSTRUCCIONES DE MONTAJE REVENGE

**A-** Siguiendo el orden alfanumérico inserte y pegue las piezas indicadas en las figuras. Antes de encolar las cuadernas, verifique que encajan correctamente en su posición haciendo “tope” en los encajes correspondientes de la falsa quilla. Es importante que las cuadernas queden completamente perpendiculares a la falsa quilla para que posteriormente encajen bien las cubiertas. Para esta operación utilice como adhesivo cola blanca (cola de carpintero).

Trace una línea longitudinal que divida la cubierta **A24** en dos mitades simétricas. Comience a forrar ajustando la primera tira a la línea de lápiz. Utilice como adhesivo cola de contacto (cola de zapatero).

Con el mango de madera de una herramienta, frote fuertemente la chapa contra la cubierta para que se adhiera con firmeza. Coloque la cubierta bocabajo y corte los sobrantes de las chapas. Después, trace unas líneas y marque puntos para simular el claveteado.

**B-** Pegue la cubierta **A24** forrada sobre la estructura del barco. Es importante que la cubierta se apoye correctamente sobre las cuadernas. Para este proceso utilice un pegamento rápido. Siga forrando y colocando las cubiertas y mamparos que indican las imágenes. Tiña la cara interior de las amuradas con tinte al agua color nogal o similar. Después coloque y fije las amuradas con cola blanca y puntas. El clavador es una herramienta **OcCre (opcional)**, que se utiliza para sujetar y clavar al mismo tiempo las puntas. Pegue los fondos de las troneras **B13** con cola.

**C-** Coloque el casco boca abajo y comience a lijar empezando desde proa y avanzando hacia popa. Debe desbastar los tacos de refuerzo y las aristas de las cuadernas pero sin deformar su forma original. En la zona de proa, la falsa quilla debe quedar completamente afilada. El lijado del casco ha de quedar simétrico, es decir, que el lateral derecho ha de quedar igual que el izquierdo. Para la zona media del casco, utilice un taco lijador con mayor superficie. El lijado debe ser progresivo y suave.

Compruebe con un listón, que el lijado es correcto. Para ello, debe deslizar el listón, sobre las cuadernas, para ver como se ajusta a su forma. Tome los listones **C1** y sumérjalos en agua unos veinte minutos. Con esta operación, recuperarán flexibilidad. Después, séquelos con un paño y pegue uno de ellos ajustado a la parte inferior de la amurada. Observe las imágenes siguientes antes de proceder. Debe pegar los listones a las cuadernas y entre sí con cola blanca y fijarlos con puntas.

Pegue otro listón a continuación del primero, que llegue hasta popa. Continúe el mismo proceso para forrar el casco entero. Deberá cortar a medida y ajustar las piezas para que encajen en los huecos.

Lime las cabezas de las puntas, hasta que queden enrasadas con el forro. Después, lije todo el casco. Debe quedar suave y sin desniveles. Si en algún punto le ha quedado alguna traca suelta, puede aplicar pegamento de secado rápido. Si le ha quedado alguna traca mas hundida, pegue otra encima y después, desbástela.

Utilizando como adhesivo, cola de contacto, (cola de zapatero), coloque el forro **C2**. Este segundo forro, se coloca de la misma manera que el primero. Debe cerrar los huecos con cuñas y frotar las chapas con firmeza para que se adhieran al casco. A medida que avance con el forro, abra los orificios que las amuradas llevan de origen. Lije con suavidad todo el casco para prepararlo para el barnizado.

**D-** Forre el balcón y tiña las piezas laterales del mismo. Construya y pegue el balcón en la popa del casco y forre su exterior con chapas. tiña las escuadras y fíjelas. Tiña las piezas que componen la quilla, la roda y el codaste del casco color nogal o similar. Después ajuste y pegue las piezas. Marque unas líneas en el timón y tíñalo de color sapelli. Después ajuste y fije las bisagras con puntas. Coloque el timón y los pasamanos del balcón. Para elaborar las barandillas del casco, corte a medida y pegue los pilarotes y peque los pasamanos encima. Después, pegue las chapas por el interior y exterior de los pilarotes ajustadas a los pasamanos.

**E-** Complete las barandillas del casco. Corte a medida y fije los cintones del casco, los remates de proa y los remates del balcón y demás piezas con listones. Llegado a este punto ya puede lijar y barnizar todo el casco. Es aconsejable utilizar laca tapa-poros incoloro con acabado satinado. Después, pinte todos los cintones, las barandillas y los remates de proa y popa con pintura de color blanco. Pinte también las paredes exteriores del balcón de color blanco. Es aconsejable utilizar cinta de carroceros, (de pintor), para aislar las zonas que no se deben pintar. Utilice pinturas acrílicas al agua. Recorte y pegue las decoraciones en las zonas que muestran las imágenes, así como las puertas y ventanas. Las decoraciones deberá recortárlas y ajustarlas sobre la maqueta. Realice orificios en el centro de las troneras y fije los cañones y demás piezas que se indican en las imágenes.

**F-** Observe las imágenes y siga el orden alfanumérico de las piezas para elaborarlas y añadirlas al barco. Todas las piezas de madera que incorpore al barco, deberá barnizarlas. Las piezas tales como **F16, F31, F32, F33** y **F34** deberá elaborarlas ayudándose de un limatón. Para elaborar los cadentes de las mesas de guarnición proceda de la siguiente manera: primero rodee una vigota G con un trozo de hilo, insertándolo en la guía que la pieza posee. Anude el hilo, aplique un punto de pegamento y corte uno de los sobrantes del hilo. Pegue la vigota con el hilo en una de las ranuras de la mesa de guarnición. Tense el hilo hacia abajo y fíjelo mediante una punta en el cintón que muestra la imagen. Por último, corte el sobrante del hilo a ras de la punta.

**G-** Para construir la barca es aconsejable teñir por separado las piezas antes de pegarlas. Convine tonos como sapelli y nogal para las diferentes partes. Lije la estructura y forre con las chapas **G11**. Tiña el forro y barnice la barca. Después, fíjela a la cubierta mediante cuatro cáncamos B y la ligadura **G21**. Elabore y fije las piezas del ancla siguiendo el orden alfanumérico. Siga el esquema para elaborar el aparejo del ancla **G29**. Realice los orificios necesarios para fijar el farolillo con los soportes en la popa del casco.

### ARBOLADURA

Para elaborar los mástiles el primer paso a seguir será cortar las varillas a la medidas que indica la lista de piezas, o bien tomarlas directamente de los planos que están impresos a escala 1/1.

Todos los mástiles y vergas tienen cierta conicidad que se deberá realizar.

Para realizar la conicidad a los mástiles, lijar las varilla (con un lijador), aumentando el desgaste de ésta a medida que se acerca al extremo donde se quiere disminuir el diámetro. Hacer rodar la varilla para que el desgaste sea igual por todo el contorno hasta conseguir llegar al diámetro que indica el plano.

Para elaborar la conicidad de las vergas realizar las mismas operaciones pero esta vez a ambos extremos de la varilla.

Para realizar correctamente los mástiles de este modelo se deberán tener en cuenta:

- Los planos
- Las fotos de detalle de los mástiles
- Las medidas y descripción de materiales de la lista de piezas
- Las hojas “IP” de identificación de piezas

Los mástiles se deberán barnizar y algunas de las piezas que los componen se deberán pintar. Ver las fotos generales de detalle de los mástiles.

Una vez montados y barnizados, colocarles los aparejos, (estrobos, cuadernales, cáncamos, motones, etc.) y fijarlos al barco. Los mástiles se deben introducir hasta hacer tope en los encajes de la falsa quilla.

### JARCIA

Para elaborar la jarcia de este barco, seguir el orden alfabético de las figuras, que indican el orden de colocación de (hilos, vigotas, motones, velas etc.), destacados en color rojo. Compaginado con la lista de piezas te orientará sobre el tipo de materiales a utilizar.

Para simular el envejecido de las velas, se pueden hervir con infusión de té y dejarlas secar bien arrugadas. Se colocaran sin planchar para que tengan cuerpo.

**Lista de piezas / Parts List / Liste des pièces / Teilleiste**

<b>Nº/No./ N° / Nr.</b>	<b>Cantidad / Quantity / Quantité / Menge</b>	<b>Medidas / Measurements / Dimensions /Maße</b>	<b>Material / Material / Matériau / Material</b>
A1	1	Precortado / Precut / Prédécoupé / Vorgeschnitten	Tablero / Plywood / Planche / Sperrholz
A2 - A10	9	Precortado / Precut / Prédécoupé / Vorgeschnitten	Tablero / Plywood / Planche / Sperrholz
A11	1	Precortado / Precut / Prédécoupé / Vorgeschnitten	Tablero / Plywood / Planche / Sperrholz
A12	1	Precortado / Precut / Prédécoupé / Vorgeschnitten	Tablero / Plywood / Planche / Sperrholz
A13	1	Precortado / Precut / Prédécoupé / Vorgeschnitten	Tablero / Plywood / Planche / Sperrholz
A14	1	Precortado / Precut / Prédécoupé / Vorgeschnitten	Tablero / Plywood / Planche / Sperrholz
A15	1	Precortado / Precut / Prédécoupé / Vorgeschnitten	Tablero / Plywood / Planche / Sperrholz
A16	1	Precortado / Precut / Prédécoupé / Vorgeschnitten	Tablero / Plywood / Planche / Sperrholz
A17	1	Precortado / Precut / Prédécoupé / Vorgeschnitten	Tablero / Plywood / Planche / Sperrholz
A18	2	Precortado / Precut / Prédécoupé / Vorgeschnitten	Tablero / Plywood / Planche / Sperrholz
A19	3	Precortado / Precut / Prédécoupé / Vorgeschnitten	Tablero / Plywood / Planche / Sperrholz
A20-A21	4	Precortado / Precut / Prédécoupé / Vorgeschnitten	Tablero / Plywood / Planche / Sperrholz
A22	2	Precortado / Precut / Prédécoupé / Vorgeschnitten	Tablero / Plywood / Planche / Sperrholz
A23	1	Precortado / Precut / Prédécoupé / Vorgeschnitten	Tablero / Plywood / Planche / Sperrholz
A24	1	Precortado / Precut / Prédécoupé / Vorgeschnitten	Tablero / Plywood / Planche / Sperrholz
A25	22	0,6x5x190	Ramín / Ramin / Ramin / Ramin
B1	1	Precortado / Precut / Prédécoupé / Vorgeschnitten	Tablero / Plywood / Planche / Sperrholz
B2	1	Precortado / Precut / Prédécoupé / Vorgeschnitten	Tablero / Plywood / Planche / Sperrholz
B3	1	Precortado / Precut / Prédécoupé / Vorgeschnitten	Tablero / Plywood / Planche / Sperrholz
B4	1	Precortado / Precut / Prédécoupé / Vorgeschnitten	Tablero / Plywood / Planche / Sperrholz
B5	25	0,6x5x495mm	Ramín / Ramin / Ramin / Ramin
B6	1	Precortado / Precut / Prédécoupé / Vorgeschnitten	Tablero / Plywood / Planche / Sperrholz
B7	1	Precortado / Precut / Prédécoupé / Vorgeschnitten	Tablero / Plywood / Planche / Sperrholz
B8	1	Precortado / Precut / Prédécoupé / Vorgeschnitten	Tablero / Plywood / Planche / Sperrholz
B9	1	Precortado / Precut / Prédécoupé / Vorgeschnitten	Tablero / Plywood / Planche / Sperrholz
B10	2	Precortado / Precut / Prédécoupé / Vorgeschnitten	Tablero / Plywood / Planche / Sperrholz
B11	2	Precortado / Precut / Prédécoupé / Vorgeschnitten	Tablero / Plywood / Planche / Sperrholz
B12	1	Precortado / Precut / Prédécoupé / Vorgeschnitten	Tablero / Plywood / Planche / Sperrholz
B13	20	Precortado / Precut / Prédécoupé / Vorgeschnitten	Tablero / Plywood / Planche / Sperrholz
B14	2	Precortado / Precut / Prédécoupé / Vorgeschnitten	Tablero / Plywood / Planche / Sperrholz
B15	1	Precortado / Precut / Prédécoupé / Vorgeschnitten	Tablero / Plywood / Planche / Sperrholz
B16	16	0,6x5x70	Ramín / Ramin / Ramin / Ramin
C1	90	2x5x495	Ramín / Ramin / Ramin / Ramin
C2	120	0,6x5x495	Sapelly / Sapelli / Sapelli / Sapelly-Holz
D1	1	Precortado / Precut / Prédécoupé / Vorgeschnitten	Tablero / Plywood / Planche / Sperrholz
D2	22	0,6x5x95	Ramín / Ramin / Ramin / Ramin
D3	1	Precortado / Precut / Prédécoupé / Vorgeschnitten	Tablero / Plywood / Planche / Sperrholz
D4	2	Precortado / Precut / Prédécoupé / Vorgeschnitten	Tablero / Plywood / Planche / Sperrholz
D5	2	Precortado / Precut / Prédécoupé / Vorgeschnitten	Tablero / Plywood / Planche / Sperrholz
D6	22	0,6x5x95	Tablero / Plywood / Planche / Sperrholz
D7	4	Precortado / Precut / Prédécoupé / Vorgeschnitten	Tablero / Plywood / Planche / Sperrholz
D8	6	Precortado / Precut / Prédécoupé / Vorgeschnitten	Tablero / Plywood / Planche / Sperrholz
D9	1	Precortado / Precut / Prédécoupé / Vorgeschnitten	Tablero / Plywood / Planche / Sperrholz
D10	1	Precortado / Precut / Prédécoupé / Vorgeschnitten	Tablero / Plywood / Planche / Sperrholz
D11-D14	4	Precortado / Precut / Prédécoupé / Vorgeschnitten	Tablero / Plywood / Planche / Sperrholz
D15	1	2x5x100	Nogal africano/African Walnut/ Noyer africain/ Afrikanisches Nussbaumholz
D16	2	2x5x100	Nogal africano/African Walnut/ Noyer africain/ Afrikanisches Nussbaumholz
D17	2	2x5x100	Nogal africano/African Walnut/ Noyer africain/ Afrikanisches Nussbaumholz
D18	1	Precortado / Precut / Prédécoupé / Vorgeschnitten	Tablero / Plywood / Planche / Sperrholz
D19	8	Preformado / Preformed/ Préformé / Vorgeformt	Latón / Brass / Laiton / Messing
D20	4	ø1,5x8	Latón / Brass / Laiton / Messing
D21	1	Precortado / Precut / Prédécoupé / Vorgeschnitten	Tablero / Plywood / Planche / Sperrholz
D22	2	2x7x140	Nogal africano/African Walnut/ Noyer africain/ Afrikanisches Nussbaumholz
D23	3	2x7x80	Nogal africano/African Walnut/ Noyer africain/ Afrikanisches Nussbaumholz
D24	20	3x3x13	Ramín / Ramin / Ramin / Ramin
D25	3	2x7x80	Nogal africano/African Walnut/ Noyer africain/ Afrikanisches Nussbaumholz
D26	6	0,6x5x80	Sapelly / Sapelli / Sapelli / Sapelly-Holz
D27-D28	4	2x5x100	Nogal africano/African Walnut/ Noyer africain/ Afrikanisches Nussbaumholz
D29	4	2x7x60	Nogal africano/African Walnut/ Noyer africain/ Afrikanisches Nussbaumholz
D30	2	2x7x180	Nogal africano/African Walnut/ Noyer africain/ Afrikanisches Nussbaumholz
D31	10	3x3x13	Ramín / Ramin / Ramin / Ramin
D32	2	2x7x25	Nogal africano/African Walnut/ Noyer africain/ Afrikanisches Nussbaumholz
D33	1	2x7x60	Nogal africano/African Walnut/ Noyer africain/ Afrikanisches Nussbaumholz
D34	2	2x7x140	Nogal africano/African Walnut/ Noyer africain/ Afrikanisches Nussbaumholz
D35	20	3x3x13	Ramín / Ramin / Ramin / Ramin
D36	1	2x5x45	Nogal africano/African Walnut/ Noyer africain/ Afrikanisches Nussbaumholz
D37	1	2x7x60	Nogal africano/African Walnut/ Noyer africain/ Afrikanisches Nussbaumholz
D38	2	2x7x80	Nogal africano/African Walnut/ Noyer africain/ Afrikanisches Nussbaumholz
D39	4	0,6x5x80	Sapelly / Sapelli / Sapelli / Sapelly-Holz
D40	2	2x7x25	Nogal africano/African Walnut/ Noyer africain/ Afrikanisches Nussbaumholz
E1	1	Precortado / Precut / Prédécoupé / Vorgeschnitten	Tablero / Plywood / Planche / Sperrholz
E2	1	Precortado / Precut / Prédécoupé / Vorgeschnitten	Tablero / Plywood / Planche / Sperrholz
E3-E4	4	2x3x22	Nogal africano/African Walnut/ Noyer africain/ Afrikanisches Nussbaumholz
E5	2	2x3x60	Nogal africano/African Walnut/ Noyer africain/ Afrikanisches Nussbaumholz
E6	2	2x3x24	Nogal africano/African Walnut/ Noyer africain/ Afrikanisches Nussbaumholz
E7	1	5x5x90	Sapelly / Sapelli / Sapelli / Sapelly-Holz
E8	2	2x7x90	Nogal africano/African Walnut/ Noyer africain/ Afrikanisches Nussbaumholz
E9	9	3x3x13	Ramín / Ramin / Ramin / Ramin
E10	1	2x7x90	Nogal africano/African Walnut/ Noyer africain/ Afrikanisches Nussbaumholz
E11	2	0,6x5x90	Sapelly / Sapelli / Sapelli / Sapelly-Holz
E12	1	2x2x45	Sapelly / Sapelli / Sapelli / Sapelly-Holz
E13	1	Precortado / Precut / Prédécoupé / Vorgeschnitten	Tablero / Plywood / Planche / Sperrholz
E14	1	Precortado / Precut / Prédécoupé / Vorgeschnitten	Tablero / Plywood / Planche / Sperrholz
E15	1	Precortado / Precut / Prédécoupé / Vorgeschnitten	Tablero / Plywood / Planche / Sperrholz
E16	2	2x3x48	Tablero / Plywood / Planche / Sperrholz
E17	2	2x3x18	Nogal africano/African Walnut/ Noyer africain/ Afrikanisches Nussbaumholz
E18	1	5x5x95	Nogal africano/African Walnut/ Noyer africain/ Afrikanisches Nussbaumholz
E19	1	2x7x95	Nogal africano/African Walnut/ Noyer africain/ Afrikanisches Nussbaumholz
E20	8	3x3x13	Ramín / Ramin / Ramin / Ramin
E21	2	2x7x95	Nogal africano/African Walnut/ Noyer africain/ Afrikanisches Nussbaumholz
E22	2	0,6x5x95	Sapelly / Sapelli / Sapelli / Sapelly-Holz
E23	1	2x7x40	Nogal africano/African Walnut/ Noyer africain/ Afrikanisches Nussbaumholz
E24	5	3x3x13	Ramín / Ramin / Ramin / Ramin
E25	1	2x7x45	Nogal africano/African Walnut/ Noyer africain/ Afrikanisches Nussbaumholz
E26	2	0,6x5x45	Sapelly / Sapelli / Sapelli / Sapelly-Holz
E27	2	2x2x40	Nogal africano/African Walnut/ Noyer africain/ Afrikanisches Nussbaumholz
E28	2	2x2x120	Nogal africano/African Walnut/ Noyer africain/ Afrikanisches Nussbaumholz
E29	3	2x2x50	Nogal africano/African Walnut/ Noyer africain/ Afrikanisches Nussbaumholz
E30	3	2x2x250	Nogal africano/African Walnut/ Noyer africain/ Afrikanisches Nussbaumholz
E31	2	2x3x250	Nogal africano/African Walnut/ Noyer africain/ Afrikanisches Nussbaumholz
E32	2	2x3x495	Nogal africano/African Walnut/ Noyer africain/ Afrikanisches Nussbaumholz
E33	2	2x3x495	Nogal africano/African Walnut/ Noyer africain/ Afrikanisches Nussbaumholz

**Lista de piezas / Parts List / Liste des pièces / Teileliste**

E34	2	2x4x495	Nogal africano/African Walnut/ Noyer africain/ Afrikanisches Nussbaumholz
E35	2	2x4x80	Nogal africano/African Walnut/ Noyer africain/ Afrikanisches Nussbaumholz
E36	2	2x4x15	Nogal africano/African Walnut/ Noyer africain/ Afrikanisches Nussbaumholz
E37	2	2x4x16	Tablero / Plywood / Planche / Sperrholz
E38	2	2x4x495	Nogal africano/African Walnut/ Noyer africain/ Afrikanisches Nussbaumholz
E39	6	2x2x10	Nogal africano/African Walnut/ Noyer africain/ Afrikanisches Nussbaumholz
E40	2	2x2x45	Sapelly / Sapelli / Sapelli / Sapelly-Holz
E41	2	2x2x40	Sapelly / Sapelli / Sapelli / Sapelly-Holz
E42	3	2x2x85	Sapelly / Sapelli / Sapelli / Sapelly-Holz
E43	3	2x2x85	Sapelly / Sapelli / Sapelli / Sapelly-Holz
E44	18	2x2x12	Sapelly / Sapelli / Sapelli / Sapelly-Holz
E45	1	2x2x50	Sapelly / Sapelli / Sapelli / Sapelly-Holz
E46	1	2x2x55	Sapelly / Sapelli / Sapelli / Sapelly-Holz
E47	1	Preformado / Prefomed/ Préformé / Vorgeformt	Latón / Brass / Laiton / Messing
E48	3	Preformado / Prefomed/ Préformé / Vorgeformt	Latón / Brass / Laiton / Messing
E49	5	Preformado / Prefomed/ Préformé / Vorgeformt	Latón / Brass / Laiton / Messing
E50	1	Preformado / Prefomed/ Préformé / Vorgeformt	Latón / Brass / Laiton / Messing
E51	3	Preformado / Prefomed/ Préformé / Vorgeformt	Latón / Brass / Laiton / Messing
E52	1	Preformado / Prefomed/ Préformé / Vorgeformt	Latón / Brass / Laiton / Messing
E53	5	Preformado / Prefomed/ Préformé / Vorgeformt	Latón / Brass / Laiton / Messing
E54	2	Preformado / Prefomed/ Préformé / Vorgeformt	Latón / Brass / Laiton / Messing
E55	24	Precortado / Precut / Prédécoupé / Vorgeschnitten	Tablero / Plywood / Planche / Sperrholz
E56	48	Preformado / Prefomed/ Préformé / Vorgeformt	Latón / Brass / Laiton / Messing
E57	24	ø0,15x50	Hilo algodón / Cotton thread / Fil coton / Baumwollfaden
E58	2	Preformado / Prefomed/ Préformé / Vorgeformt	Latón / Brass / Laiton / Messing
E59	2	Preformado / Prefomed/ Préformé / Vorgeformt	Latón / Brass / Laiton / Messing
E60-E63	8	Precortado / Precut / Prédécoupé / Vorgeschnitten	Tablero / Plywood / Planche / Sperrholz
E64	2	Preformado / Prefomed/ Préformé / Vorgeformt	Latón / Brass / Laiton / Messing
E65	18	Preformado / Prefomed/ Préformé / Vorgeformt	Metal / Metal / Metal / Metall
F1	2	Precortado / Precut / Prédécoupé / Vorgeschnitten	Tablero / Plywood / Planche / Sperrholz
F2	1	Precortado / Precut / Prédécoupé / Vorgeschnitten	Tablero / Plywood / Planche / Sperrholz
F3	1	Precortado / Precut / Prédécoupé / Vorgeschnitten	Tablero / Plywood / Planche / Sperrholz
F4	25	0,6x5x15	Sapelly / Sapelli / Sapelli / Sapelly-Holz
F5	8	2x5x25	Sapelly / Sapelli / Sapelli / Sapelly-Holz
F6	128	Preformado / Prefomed/ Préformé / Vorgeformt	Madera / Wood / Bois / Holz
F7	4	2x5x18	Sapelly / Sapelli / Sapelli / Sapelly-Holz
F8	2	2x5x53	Sapelly / Sapelli / Sapelli / Sapelly-Holz
F9	12	Preformado / Prefomed/ Préformé / Vorgeformt	Metal / Metal / Metal / Metall
F10	12	Preformado / Prefomed/ Préformé / Vorgeformt	Metal / Metal / Metal / Metall
F11-F12	4	Preformado / Prefomed/ Préformé / Vorgeformt	Madera / Wood / Bois / Holz
F13	14	1x4x10	Ramin / Ramin / Ramin / Ramin
F14	1	Precortado / Precut / Prédécoupé / Vorgeschnitten	Tablero / Plywood / Planche / Sperrholz
F15	1	ø6x15	Ramin / Ramin / Ramin / Ramin
F16	8	2x2x10	Nogal africano/African Walnut/ Noyer africain/ Afrikanisches Nussbaumholz
F17	4	ø1x10	Latón / Brass / Laiton / Messing
F18	2	2x5x28	Sapelly / Sapelli / Sapelli / Sapelly-Holz
F19	2	2x5x22	Sapelly / Sapelli / Sapelli / Sapelly-Holz
F20	4	Precortado / Precut / Prédécoupé / Vorgeschnitten	Tablero / Plywood / Planche / Sperrholz
F21	1	Precortado / Precut / Prédécoupé / Vorgeschnitten	Tablero / Plywood / Planche / Sperrholz
F22	3	2x5x28	Sapelly / Sapelli / Sapelli / Sapelly-Holz
F23	2	2x5x64	Sapelly / Sapelli / Sapelli / Sapelly-Holz
F24	1	Precortado / Precut / Prédécoupé / Vorgeschnitten	Tablero / Plywood / Planche / Sperrholz
F25	1	Preformado / Prefomed/ Préformé / Vorgeformt	Latón / Brass / Laiton / Messing
F26	4	Preformado / Prefomed/ Préformé / Vorgeformt	Latón / Brass / Laiton / Messing
F27	2	Preformado / Prefomed/ Préformé / Vorgeformt	Metal / Metal / Metal / Metall
F28	1	Preformado / Prefomed/ Préformé / Vorgeformt	Metal / Metal / Metal / Metall
F29	2	Precortado / Precut / Prédécoupé / Vorgeschnitten	Tablero / Plywood / Planche / Sperrholz
F30	2	5x5x20	Sapelly / Sapelli / Sapelli / Sapelly-Holz
F31	6	2x5x35	Nogal africano/African Walnut/ Noyer africain/ Afrikanisches Nussbaumholz
F32	4	2x5x15	Nogal africano/African Walnut/ Noyer africain/ Afrikanisches Nussbaumholz
F33	2	5x5x15	Sapelly / Sapelli / Sapelli / Sapelly-Holz
F34	1	2x5x30	Sapelly / Sapelli / Sapelli / Sapelly-Holz
F35	3	Preformado / Prefomed/ Préformé / Vorgeformt	Metal / Metal / Metal / Metall
F36	2	Precortado / Precut / Prédécoupé / Vorgeschnitten	Tablero / Plywood / Planche / Sperrholz
F37	2	Precortado / Precut / Prédécoupé / Vorgeschnitten	Tablero / Plywood / Planche / Sperrholz
F38	2	Precortado / Precut / Prédécoupé / Vorgeschnitten	Tablero / Plywood / Planche / Sperrholz
F39	2	Precortado / Precut / Prédécoupé / Vorgeschnitten	Tablero / Plywood / Planche / Sperrholz
F40	2	Precortado / Precut / Prédécoupé / Vorgeschnitten	Tablero / Plywood / Planche / Sperrholz
F41	44	ø0,50x100	Hilo algodón / Cotton thread / Fil coton / Baumwollfaden
G1	1	Precortado / Precut / Prédécoupé / Vorgeschnitten	Tablero / Plywood / Planche / Sperrholz
G2-G8	7	Precortado / Precut / Prédécoupé / Vorgeschnitten	Tablero / Plywood / Planche / Sperrholz
G9	2	Precortado / Precut / Prédécoupé / Vorgeschnitten	Tablero / Plywood / Planche / Sperrholz
G10	1	Precortado / Precut / Prédécoupé / Vorgeschnitten	Tablero / Plywood / Planche / Sperrholz
G11	14	1x3x120	Ramin / Ramin / Ramin / Ramin
G12	2	1x3x70	Ramin / Ramin / Ramin / Ramin
G13	2	2x2x100	Sapelly / Sapelli / Sapelli / Sapelly-Holz
G14	3	2x5x30	Sapelly / Sapelli / Sapelli / Sapelly-Holz
G15	1	Precortado / Precut / Prédécoupé / Vorgeschnitten	Tablero / Plywood / Planche / Sperrholz
G16-G17	3	2x5x20	Sapelly / Sapelli / Sapelli / Sapelly-Holz
G18	1	Precortado / Precut / Prédécoupé / Vorgeschnitten	Tablero / Plywood / Planche / Sperrholz
G19	1	2x3x70	Nogal africano/African Walnut/ Noyer africain/ Afrikanisches Nussbaumholz
G20	1	2x3x25	Nogal africano/African Walnut/ Noyer africain/ Afrikanisches Nussbaumholz
G21	2	ø0,50x200	Hilo algodón / Cotton thread / Fil coton / Baumwollfaden
G22	2	2x7x20	Nogal africano/African Walnut/ Noyer africain/ Afrikanisches Nussbaumholz
G23	2	Preformado / Prefomed/ Préformé / Vorgeformt	Metal / Metal / Metal / Metall
G24	2	Preformado / Prefomed/ Préformé / Vorgeformt	Metal / Metal / Metal / Metall
G25	2	Preformado / Prefomed/ Préformé / Vorgeformt	Latón / Brass / Laiton / Messing
G26	2	ø1,50x250	Hilo algodón / Cotton thread / Fil coton / Baumwollfaden
G27	2	ø0,15x100	Hilo algodón / Cotton thread / Fil coton / Baumwollfaden
G28	2	ø0,15x100	Hilo algodón / Cotton thread / Fil coton / Baumwollfaden
G29	2	ø0,15x250	Hilo algodón / Cotton thread / Fil coton / Baumwollfaden
G30	3	ø1x25	Latón / Brass / Laiton / Messing
G31	1	Preformado / Prefomed/ Préformé / Vorgeformt	Metal / Metal / Metal / Metall
X-Y-Z	3	Precortado / Precut / Prédécoupé / Vorgeschnitten	Tablero / Plywood / Planche / Sperrholz
A	700	10	Metal / Metal / Metal / Metall
B	75	10	Latón / Brass / Laiton / Messing
C	85	ø0,15x100	Hilo algodón / Cotton thread / Fil coton / Baumwollfaden
D	83	4	Madera / Wood / Bois / Holz
E	28	4	Madera / Wood / Bois / Holz
F	2	7	Madera / Wood / Bois / Holz
G	88	ø5	Madera / Wood / Bois / Holz
H	32	ø4	Madera / Wood / Bois / Holz
I	11	3	Latón / Brass / Laiton / Messing
J	68	8	Metal / Metal / Metal / Metall

# Revenge

Scale 1/1

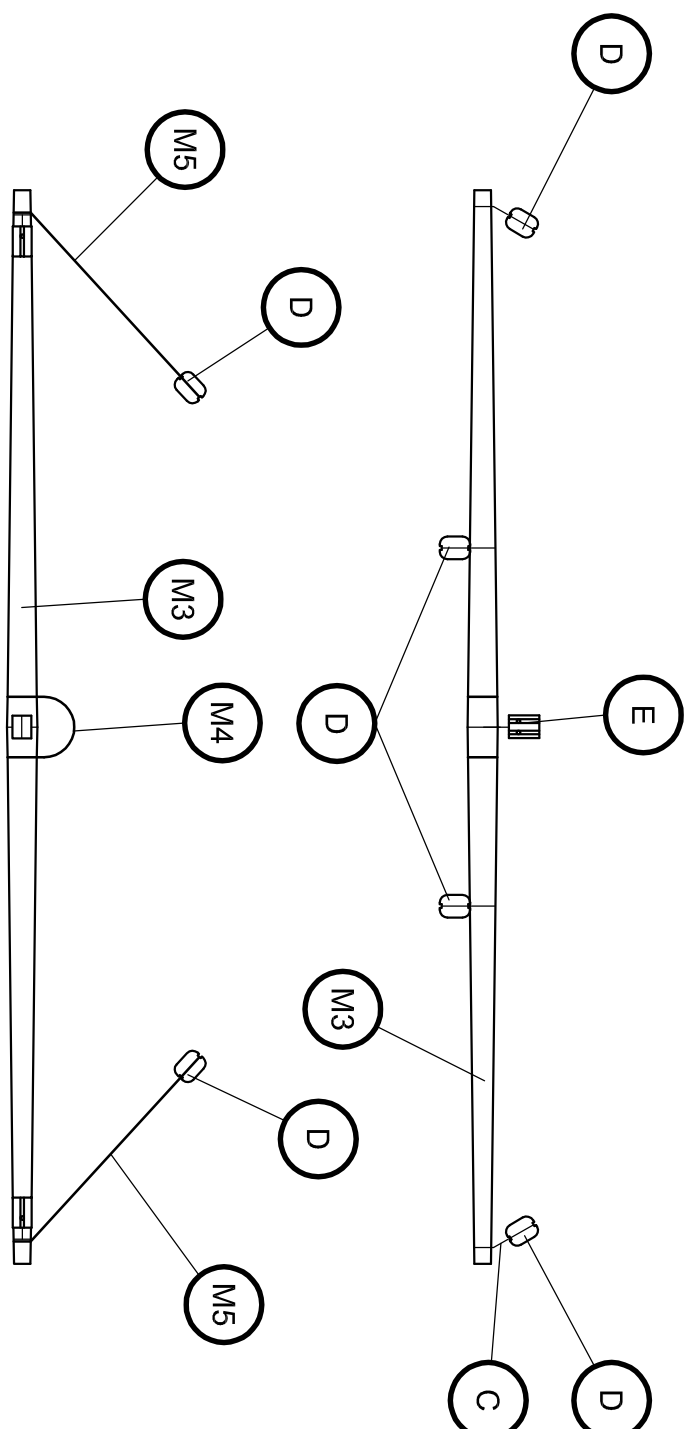
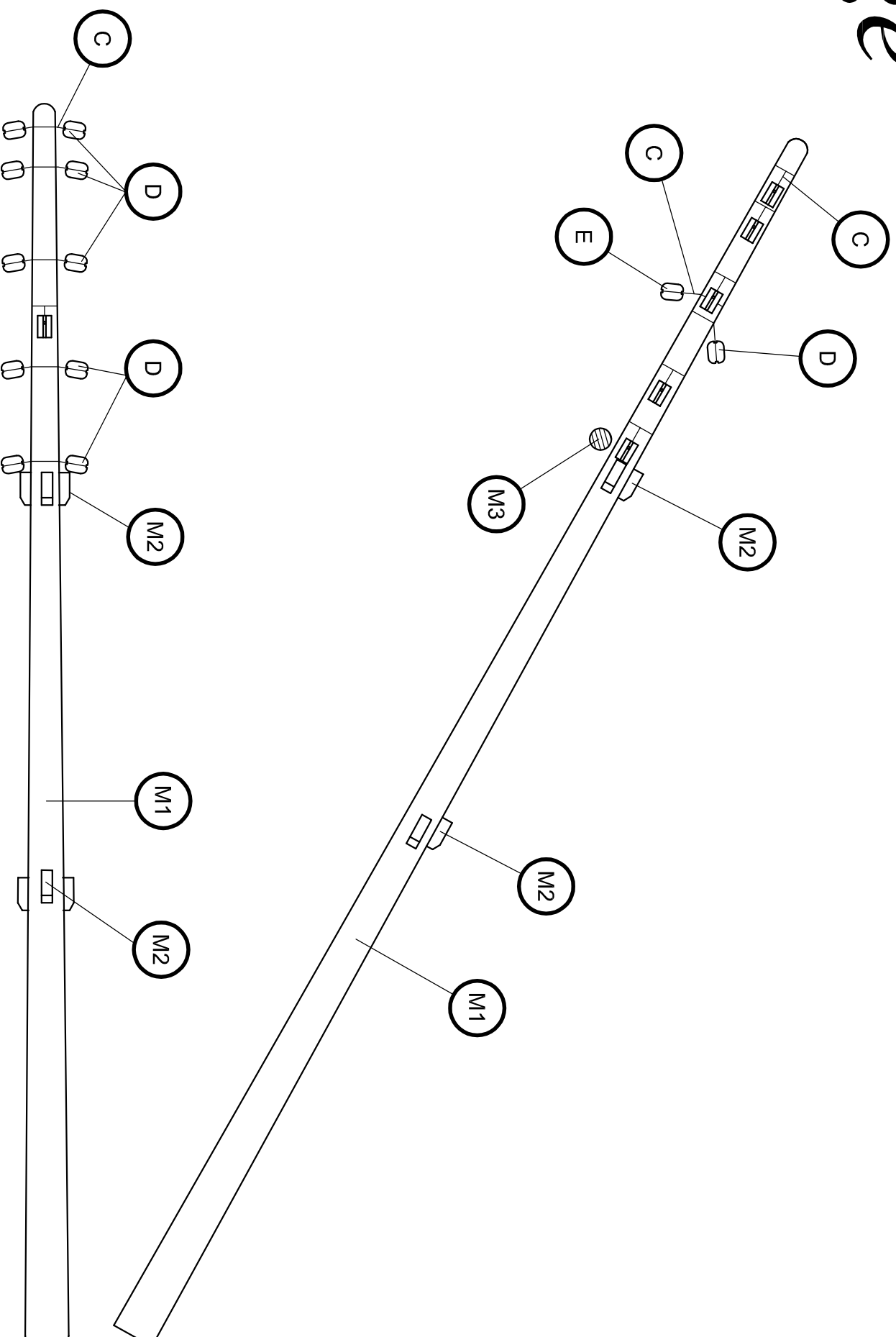

Bauprés / Bowsprit  
Beaupré / Bugspriet

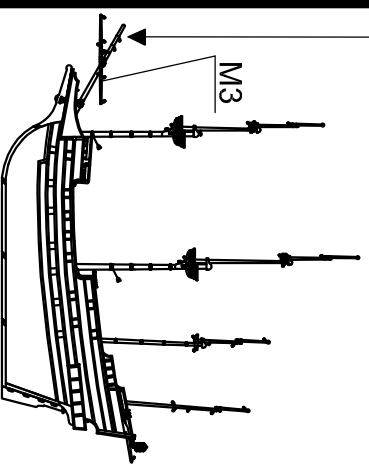

M1	ø8x252	Sapelli / Sapelly / Sapelli / Sapelly-Holz
M2	2x2x6	Nogal africano / African walnut / Noyer Africain / Africamisches Nussbaumholz
M3	ø4x142	Sapelli / Sapelly / Sapelli / Sapelly-Holz
M4	ø0,50x100	Hilo algodón / Cotton thread / Fil cotton / Baumwollfaden
M5	ø0,50x150	Hilo algodón / Cotton thread / Fil cotton / Baumwollfaden
C	ø0,15x100	Hilo algodón / Cotton thread / Fil cotton / Baumwollfaden
D	4	Madera / Wood / Bois / Holz
E	4	Madera / Wood / Bois / Holz

# Revenge

Palo mayor / Main mast  
Grand mât / Hauptmast

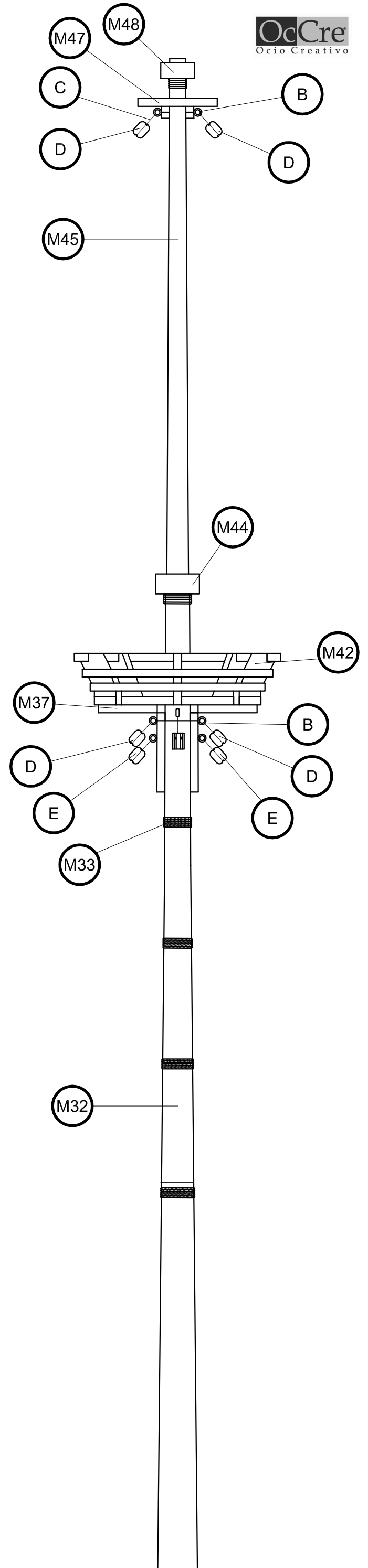
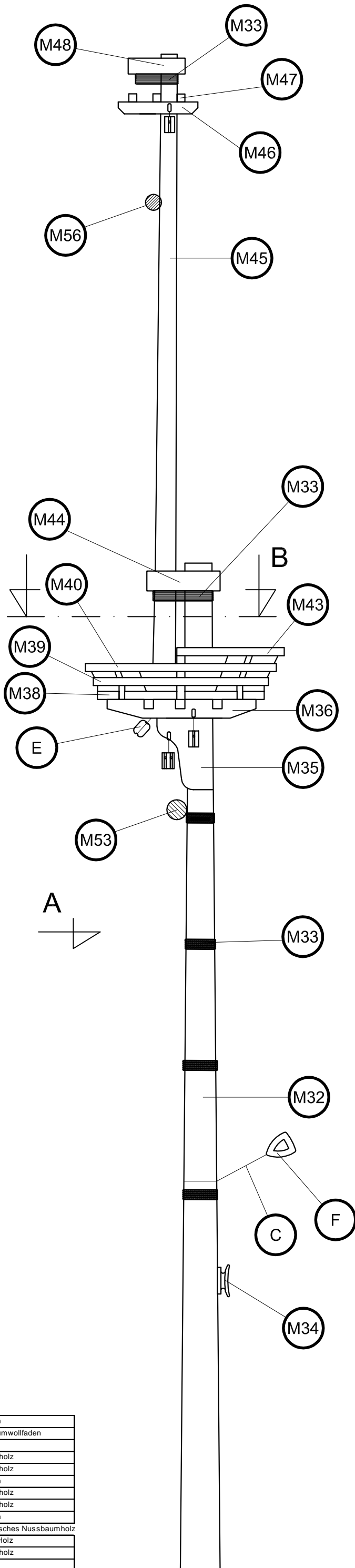
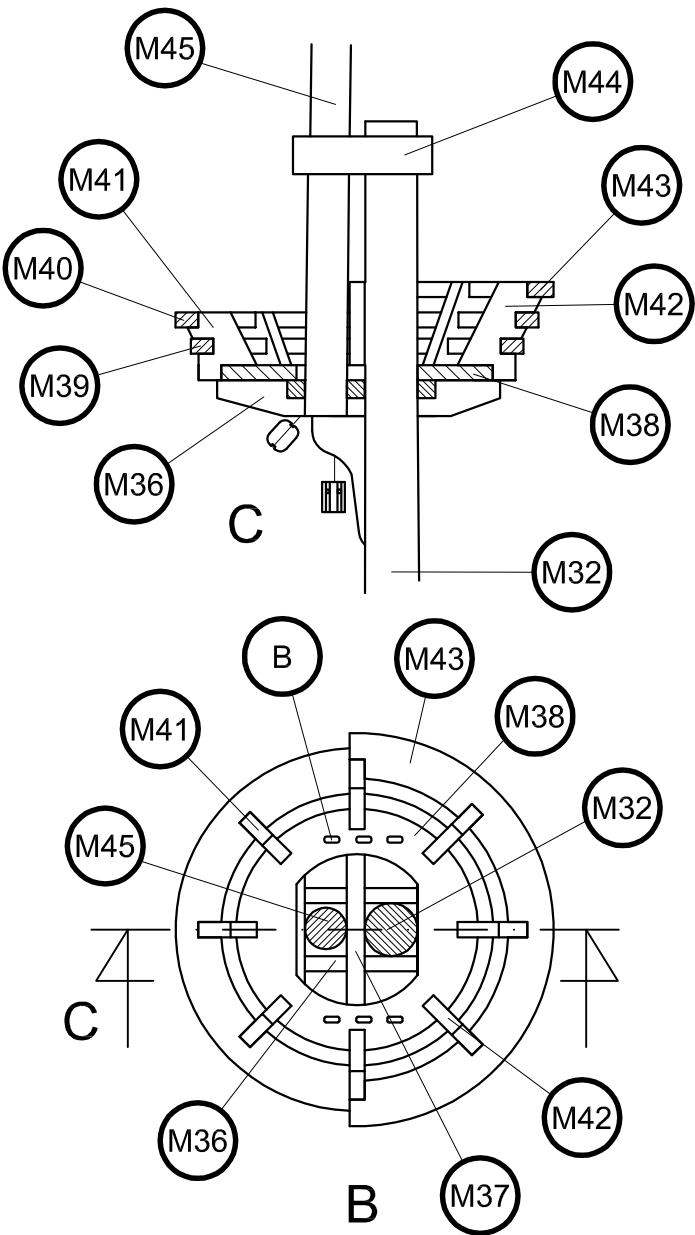
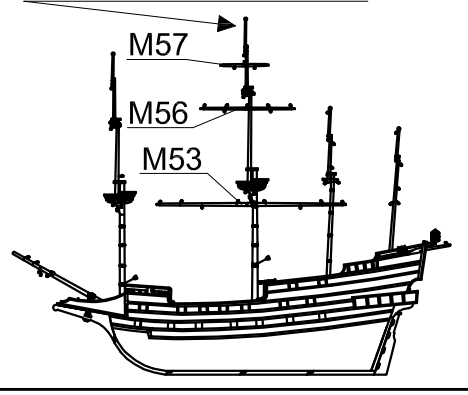

M32	ø10x253	Ramin / Ramin / Ramin / Ramin
M33	ø0,50x200	Hilo algodón / Cotton thread / Fil coton / Baumwollfaden
M34	Preformado / Preformed / Préformé / Vorgeformt	Metal / Metal / Metal / Metall
M35	Precortado / Precut / Prédécoupé / Vorgeschnitten	Tablero / Plywood / Planche / Sperrholz
M36	Precortado / Precut / Prédécoupé / Vorgeschnitten	Tablero / Plywood / Planche / Sperrholz
M37	2x2x40	Ramin / Ramin / Ramin / Ramin
M38-M43	Precortado / Precut / Prédécoupé / Vorgeschnitten	Tablero / Plywood / Planche / Sperrholz
M44	Precortado / Precut / Prédécoupé / Vorgeschnitten	Tablero / Plywood / Planche / Sperrholz
M45	ø6x167	Ramin / Ramin / Ramin / Ramin
M46	2x3x20	Nogal africano/African Walnut/ Noyer africain/ Afrikanisches Nussbaumholz
M47	2x2x20	Sapelly / Sapelli / Sapelli / Sapelly-Holz
M48	Precortado / Precut / Prédécoupé / Vorgeschnitten	Tablero / Plywood / Planche / Sperrholz
B	15	Latón / Brass / Laiton / Messing
C	ø0,15x100	Hilo algodón / Cotton thread / Fil coton / Baumwollfaden
D	4	Preformado / Preformed / Préformé / Vorgeformt
E	4	Preformado / Preformed / Préformé / Vorgeformt
F	7	Preformado / Preformed / Préformé / Vorgeformt

# Revenge

Palo mayor / Main mast  
Grand mât / Hauptmast

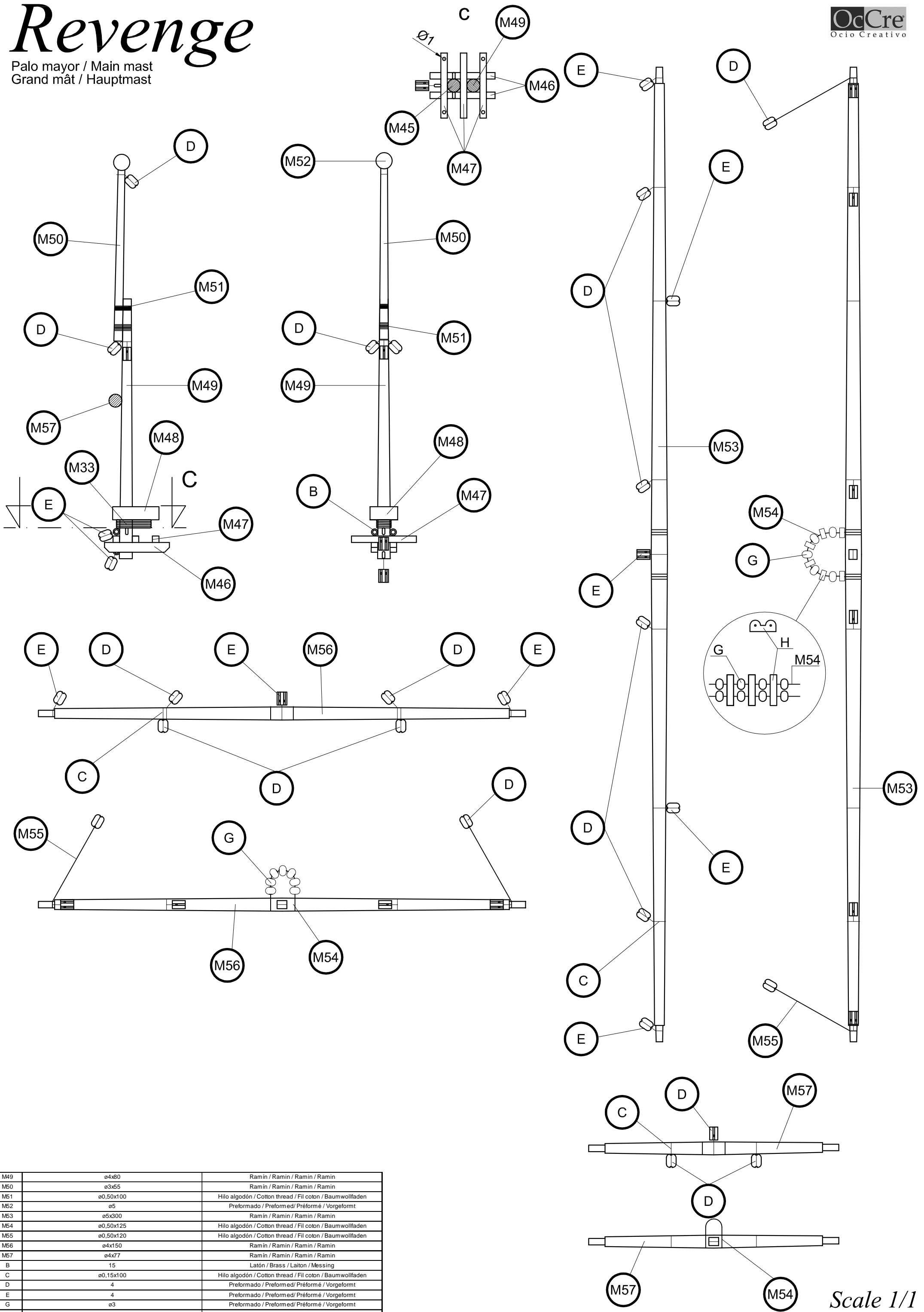

M49	ø4x80	Ramin / Ramin / Ramin / Ramin
M50	ø3x55	Ramin / Ramin / Ramin / Ramin
M51	ø0,50x100	Hilo algodón / Cotton thread / Fil coton / Baumwollfaden
M52	ø5	Preformado / Preformed/ Préformé / Vorgeformt
M53	ø5x300	Ramin / Ramin / Ramin / Ramin
M54	ø0,50x125	Hilo algodón / Cotton thread / Fil coton / Baumwollfaden
M55	ø0,50x120	Hilo algodón / Cotton thread / Fil coton / Baumwollfaden
M56	ø4x150	Ramin / Ramin / Ramin / Ramin
M57	ø4x77	Ramin / Ramin / Ramin / Ramin
B	15	Latón / Brass / Laiton / Messing
C	ø0,15x100	Hilo algodón / Cotton thread / Fil coton / Baumwollfaden
D	4	Preformado / Preformed/ Préformé / Vorgeformt
E	4	Preformado / Preformed/ Préformé / Vorgeformt
G	ø3	Preformado / Preformed/ Préformé / Vorgeformt
H	10	Preformado / Preformed/ Préformé / Vorgeformt

Scale 1/1



# Revenge

Scale 1/1

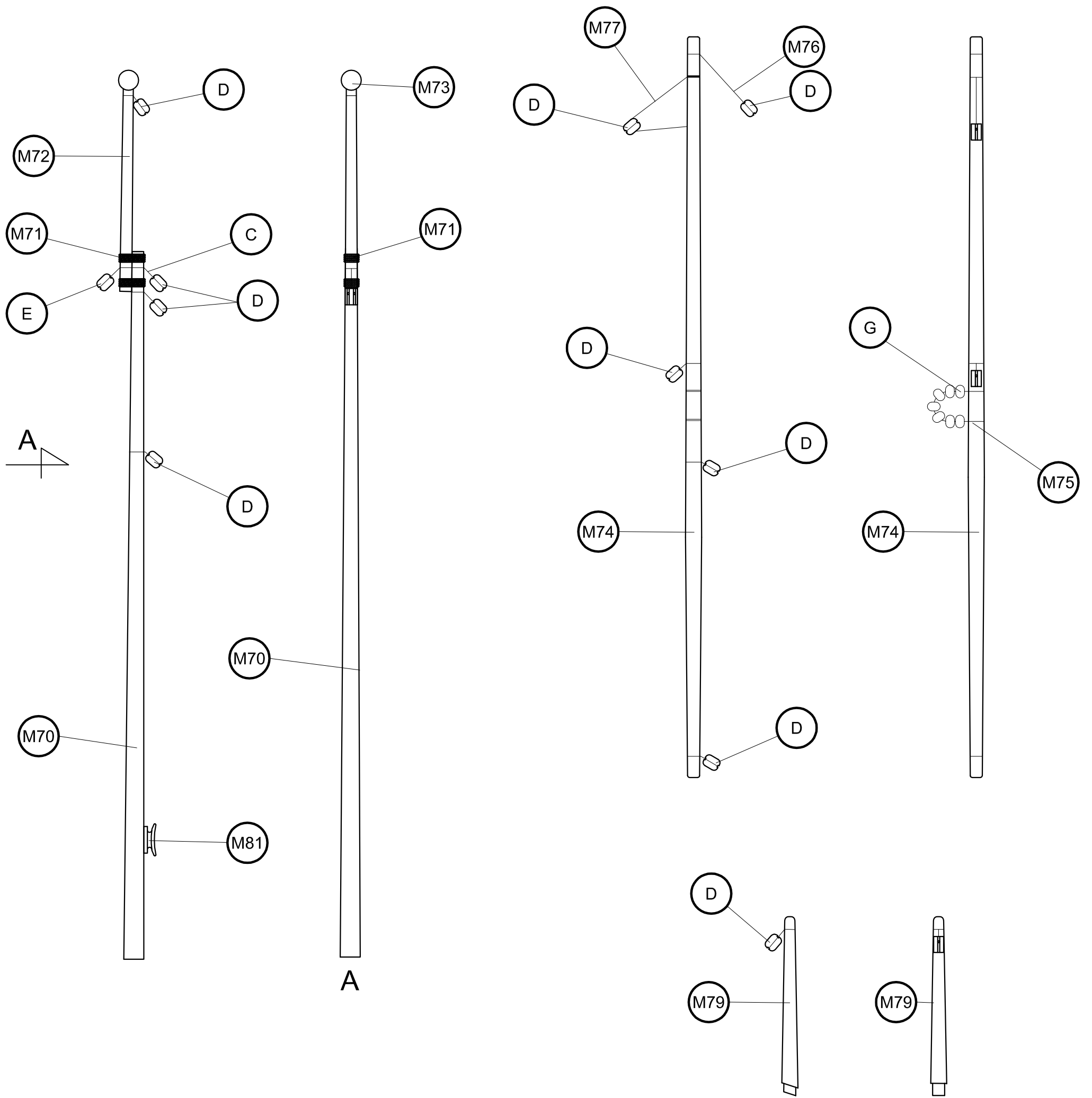

Palo contramesana  
Bonaventure mizzen / Contre-artimon  
Kleiner Besanmast

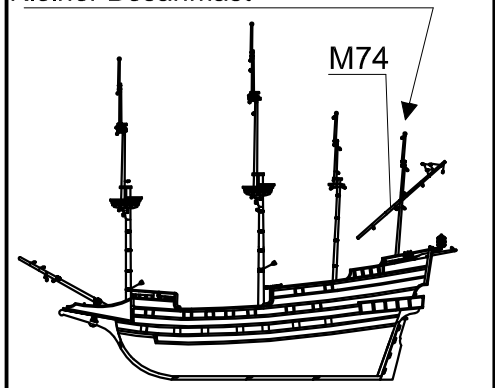

M70	ø5x177	Ramin / Ramin / Ramin / Ramin
M71	ø0,50x100	Hilo algodón / Cotton thread / Fil coton / Baumwollfaden
M72	ø3x52	Ramin / Ramin / Ramin / Ramin
M73	ø5	Preformado / Preformed/ Préformé / Vorgeformt
M74	ø4x185	Ramin / Ramin / Ramin / Ramin
M75	ø50,100	Hilo algodón / Cotton thread / Fil coton / Baumwollfaden
M76	ø0,15x100	Hilo algodón / Cotton thread / Fil coton / Baumwollfaden
M77	ø0,15x150	Hilo algodón / Cotton thread / Fil coton / Baumwollfaden
M78	Preformado / Preformed/ Préformé / Vorgeformt	Metal / Metal / Metal / Metall
M79	ø4x45	Ramin / Ramin / Ramin / Ramin
C	ø0,15x100	Hilo algodón / Cotton thread / Fil coton / Baumwollfaden
D	4	Preformado / Preformed/ Préformé / Vorgeformt
E	4	Preformado / Preformed/ Préformé / Vorgeformt
G	ø3	Preformado / Preformed/ Préformé / Vorgeformt

# Revenge

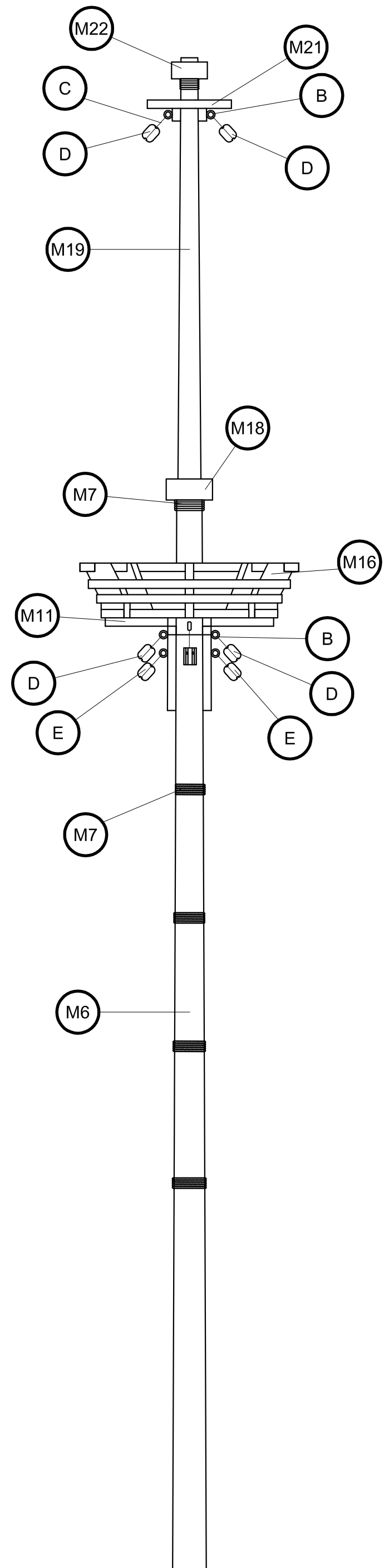
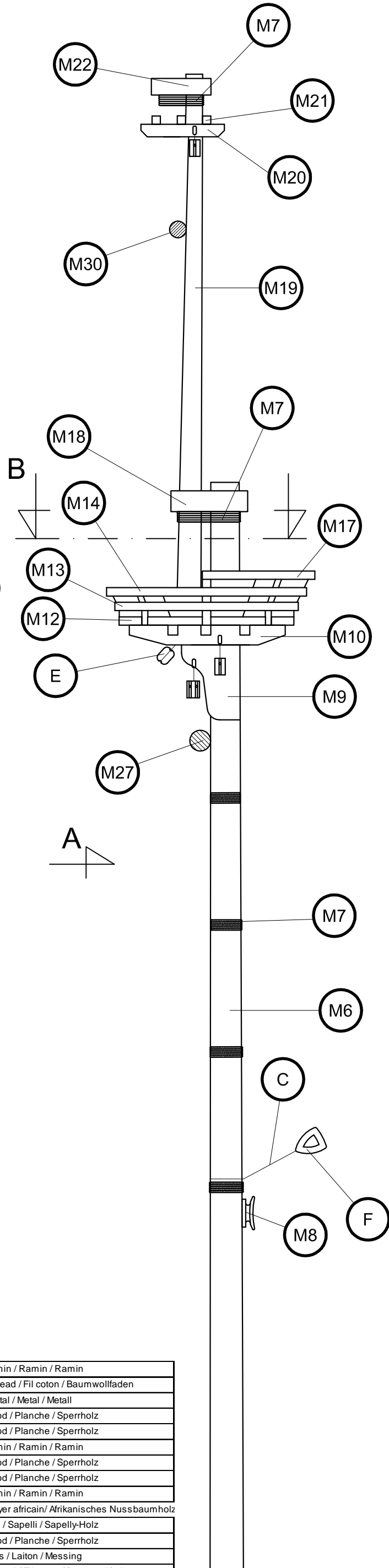
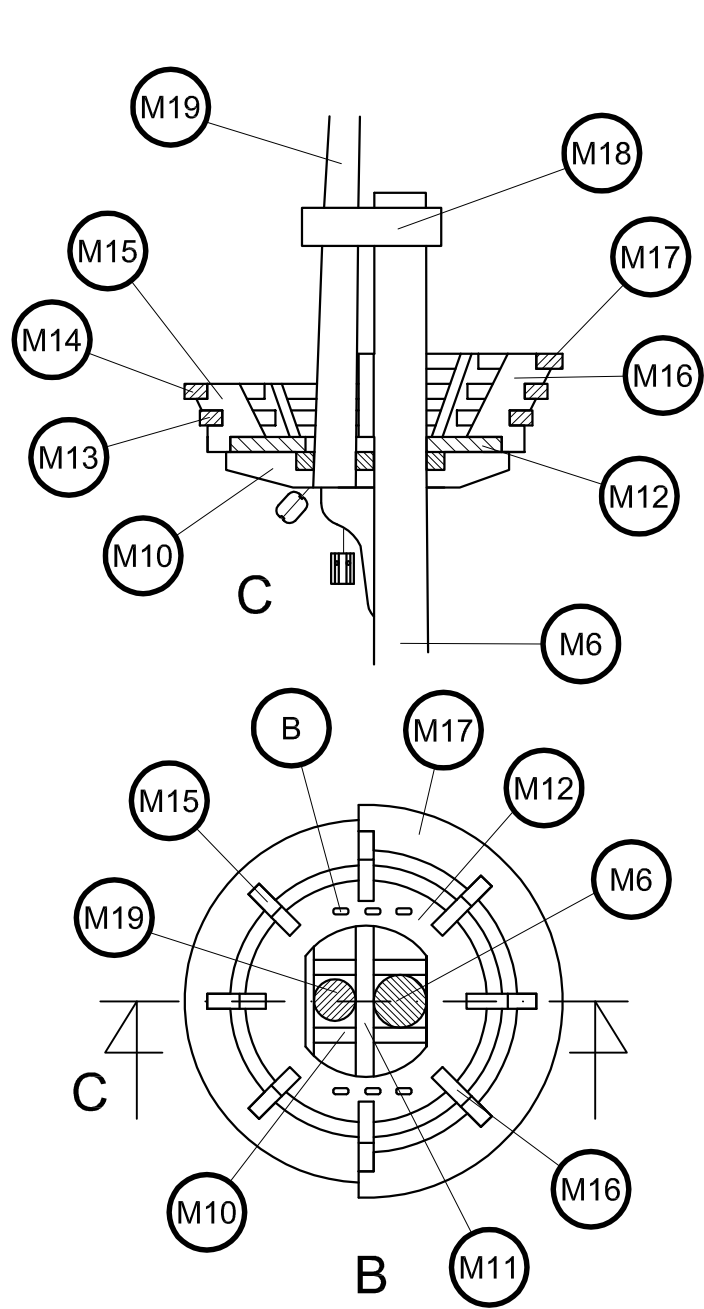
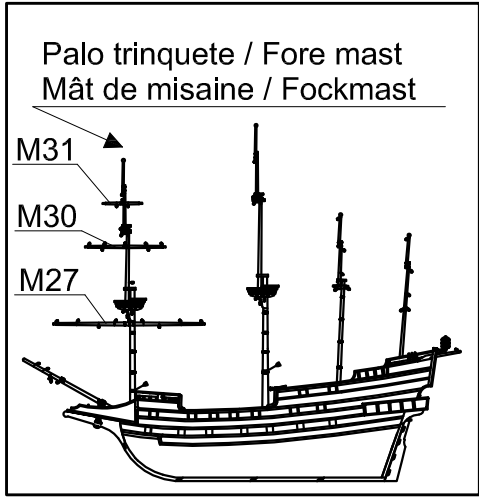

M6	ø8x261	Ramín / Ramin / Ramin / Ramin
M7	ø0,50x200	Hilo algodón / Cotton thread / Fil coton / Baumwollfaden
M8	Preformado / Preformed / Préformé / Vorgeformt	Metal / Metal / Metal / Metall
M9	Precortado / Precut / Prédécoupé / Vorgeschnitten	Tablero / Plywood / Planche / Sperrholz
M10	Precortado / Precut / Prédécoupé / Vorgeschnitten	Tablero / Plywood / Planche / Sperrholz
M11	2x2x40	Ramín / Ramin / Ramin / Ramin
M12-M17	Precortado / Precut / Prédécoupé / Vorgeschnitten	Tablero / Plywood / Planche / Sperrholz
M18	Precortado / Precut / Prédécoupé / Vorgeschnitten	Tablero / Plywood / Planche / Sperrholz
M19	ø6x137	Ramín / Ramin / Ramin / Ramin
M20	2x3x15	Nogal africano/African Walnut/ Noyer africain/ Afrikanisches Nussbaumholz
M21	2x2x15	Sapelly / Sapelli / Sapelli / Sapelly-Holz
M22	Precortado / Precut / Prédécoupé / Vorgeschnitten	Tablero / Plywood / Planche / Sperrholz
B	15	Latón / Brass / Laiton / Messing
C	ø0,15x100	Hilo algodón / Cotton thread / Fil coton / Baumwollfaden
D	4	Madera / Wood / Bois / Holz
E	4	Madera / Wood / Bois / Holz
F	7	Madera / Wood / Bois / Holz

# Revenge

Palo trinquete / Fore mast  
Mât de misaine / Fockmast

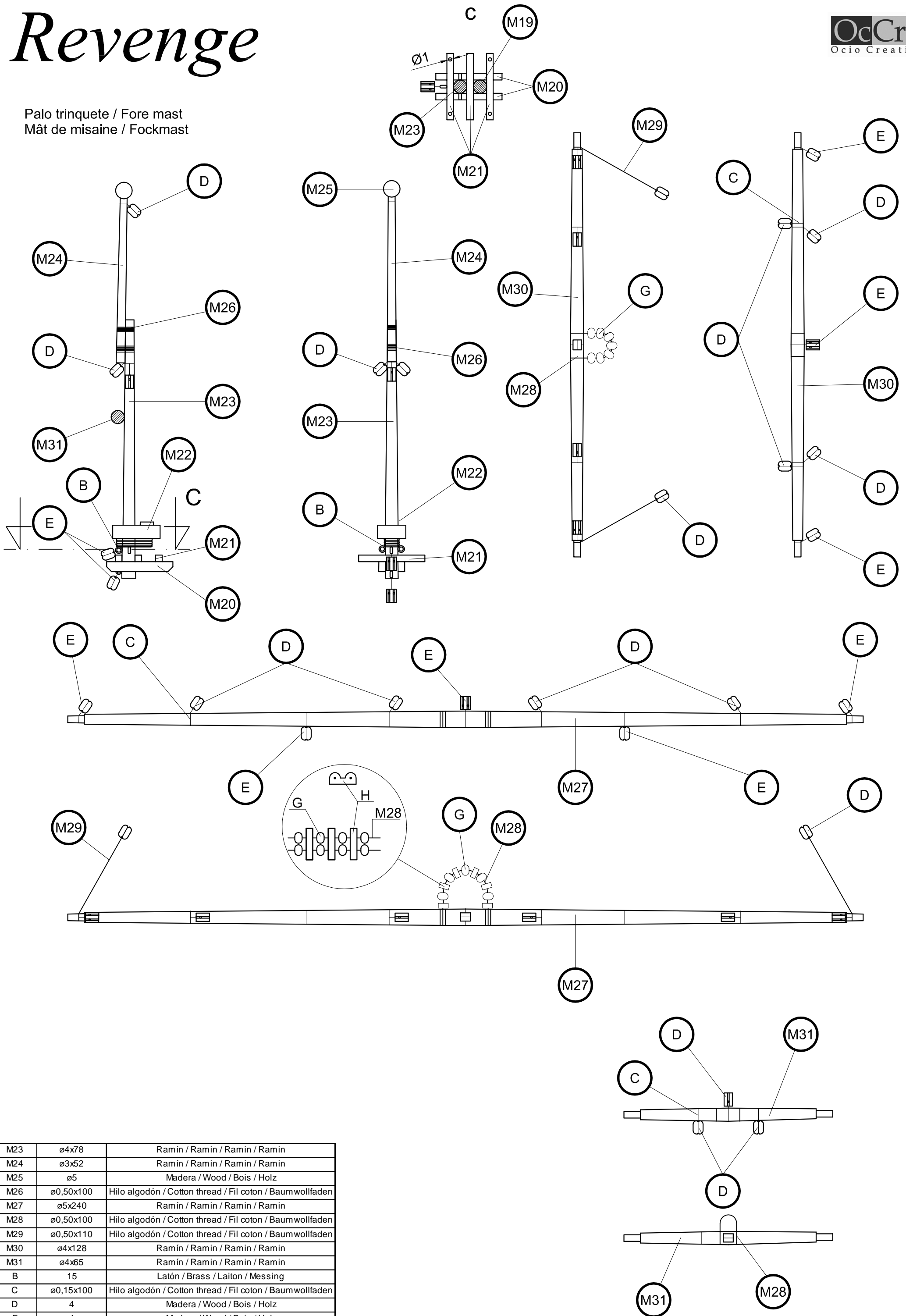

M23	ø4x78	Ramin / Ramin / Ramin / Ramin
M24	ø3x52	Ramin / Ramin / Ramin / Ramin
M25	ø5	Madera / Wood / Bois / Holz
M26	ø0,50x100	Hilo algodón / Cotton thread / Fil coton / Baumwollfaden
M27	ø5x240	Ramin / Ramin / Ramin / Ramin
M28	ø0,50x100	Hilo algodón / Cotton thread / Fil coton / Baumwollfaden
M29	ø0,50x110	Hilo algodón / Cotton thread / Fil coton / Baumwollfaden
M30	ø4x128	Ramin / Ramin / Ramin / Ramin
M31	ø4x65	Ramin / Ramin / Ramin / Ramin
B	15	Latón / Brass / Laiton / Messing
C	ø0,15x100	Hilo algodón / Cotton thread / Fil coton / Baumwollfaden
D	4	Madera / Wood / Bois / Holz
E	4	Madera / Wood / Bois / Holz
G	ø3	Cristal / Glass / Verre / Glas
H	10	Metal / Metal / Metal / Metall

# Revenge

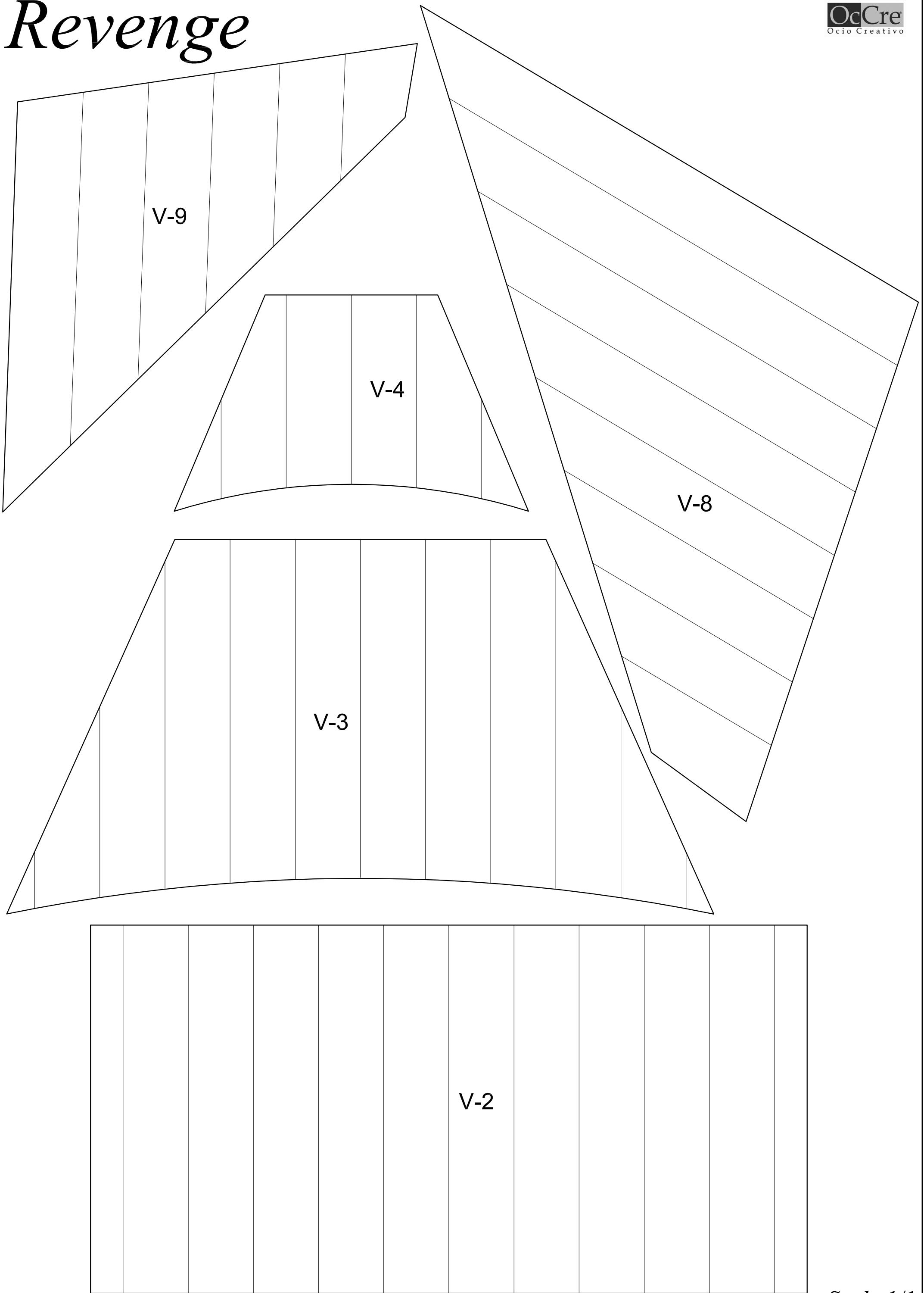

# Revenge

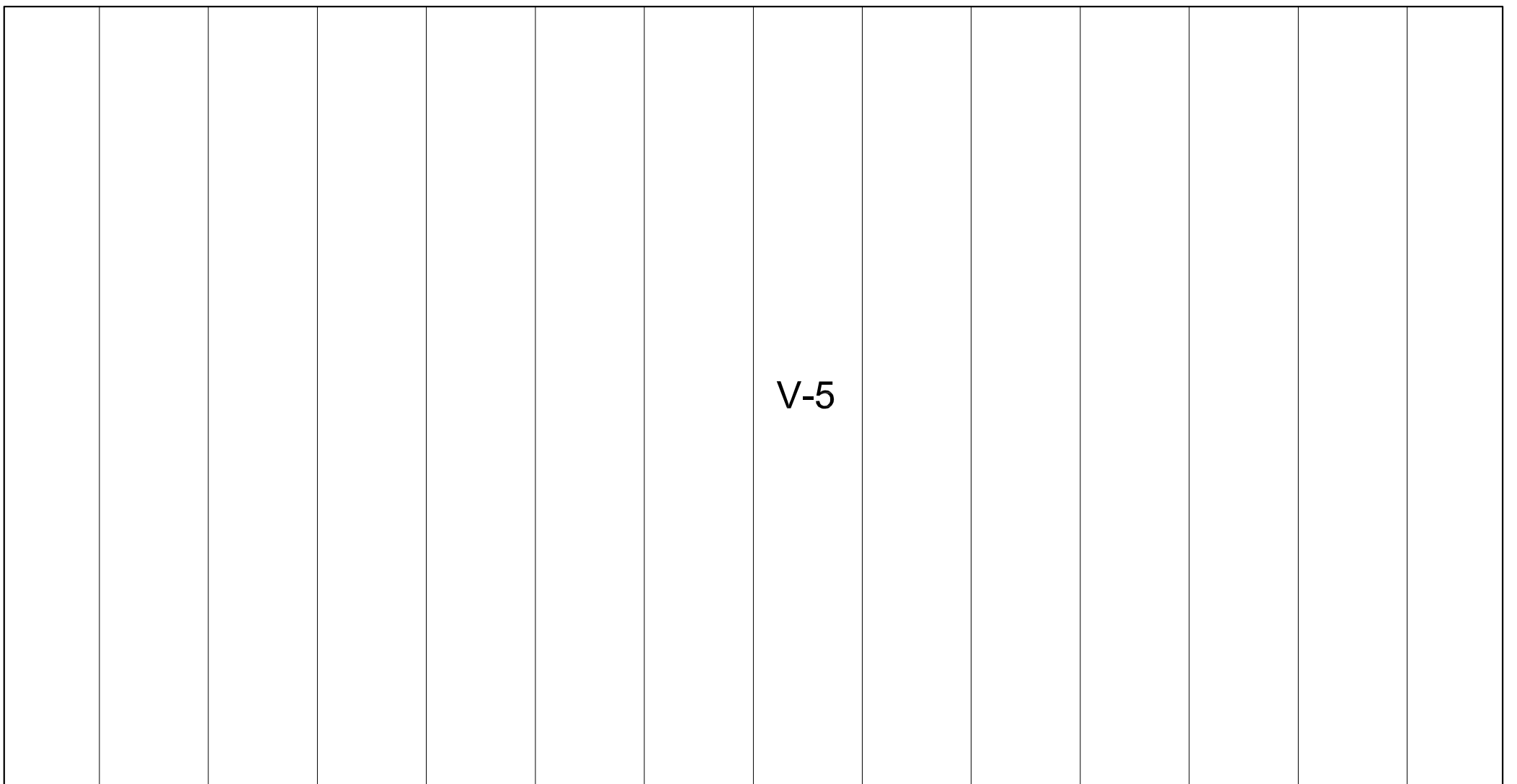
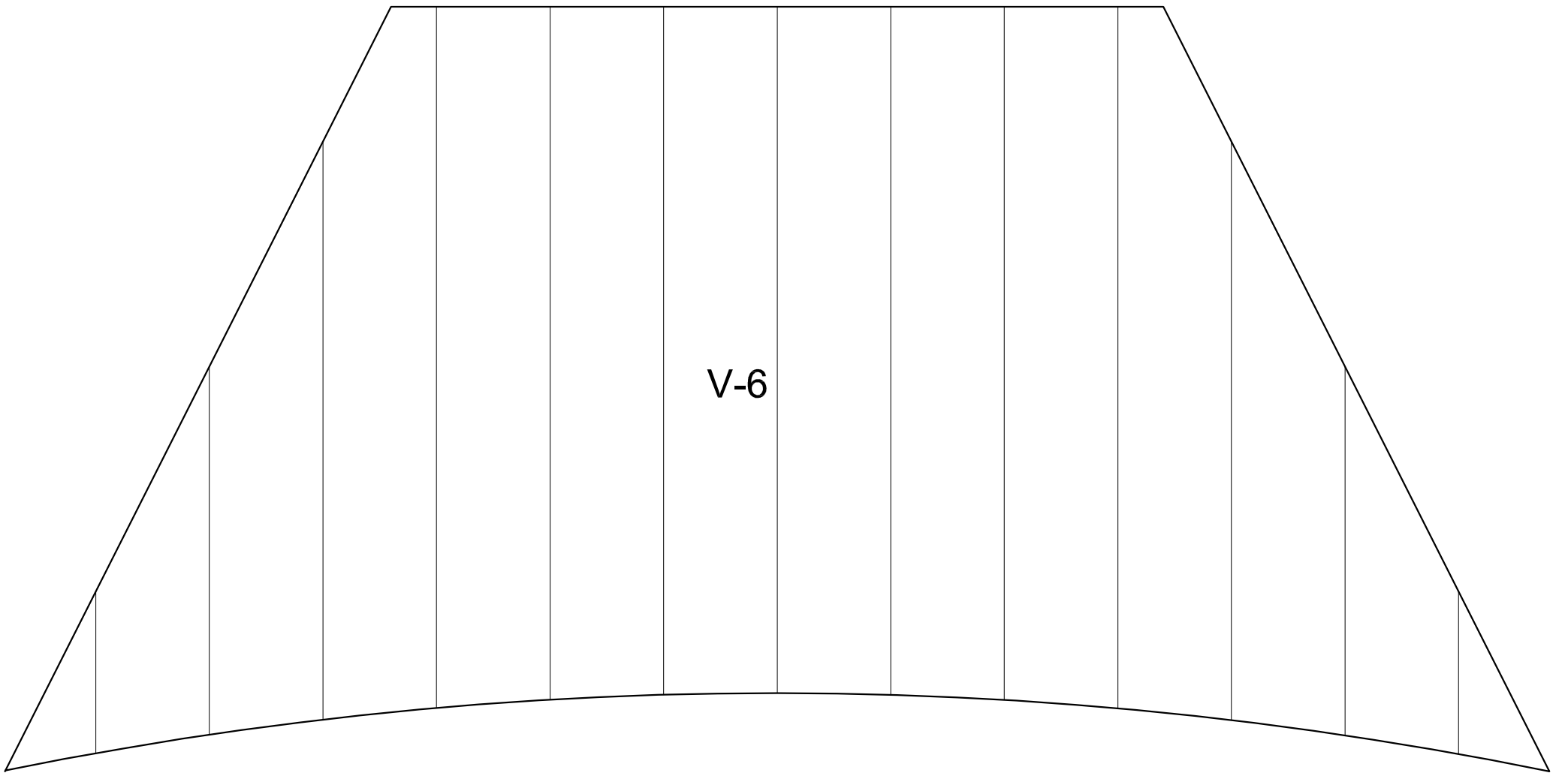
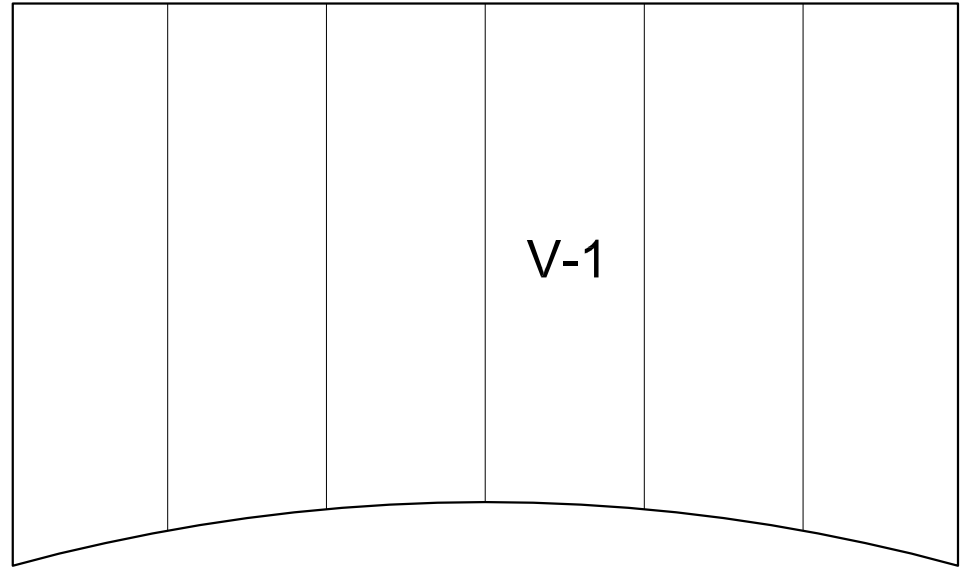
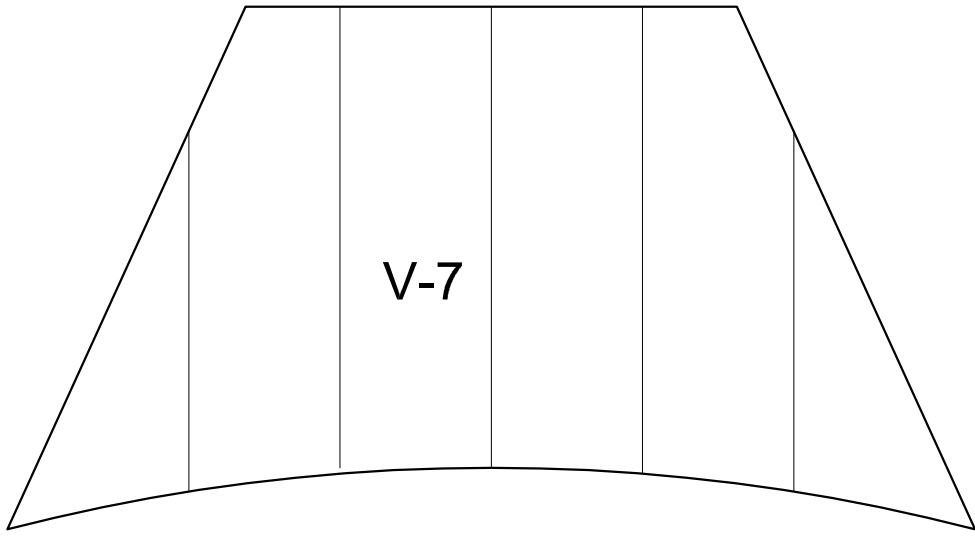

# Revenge

M

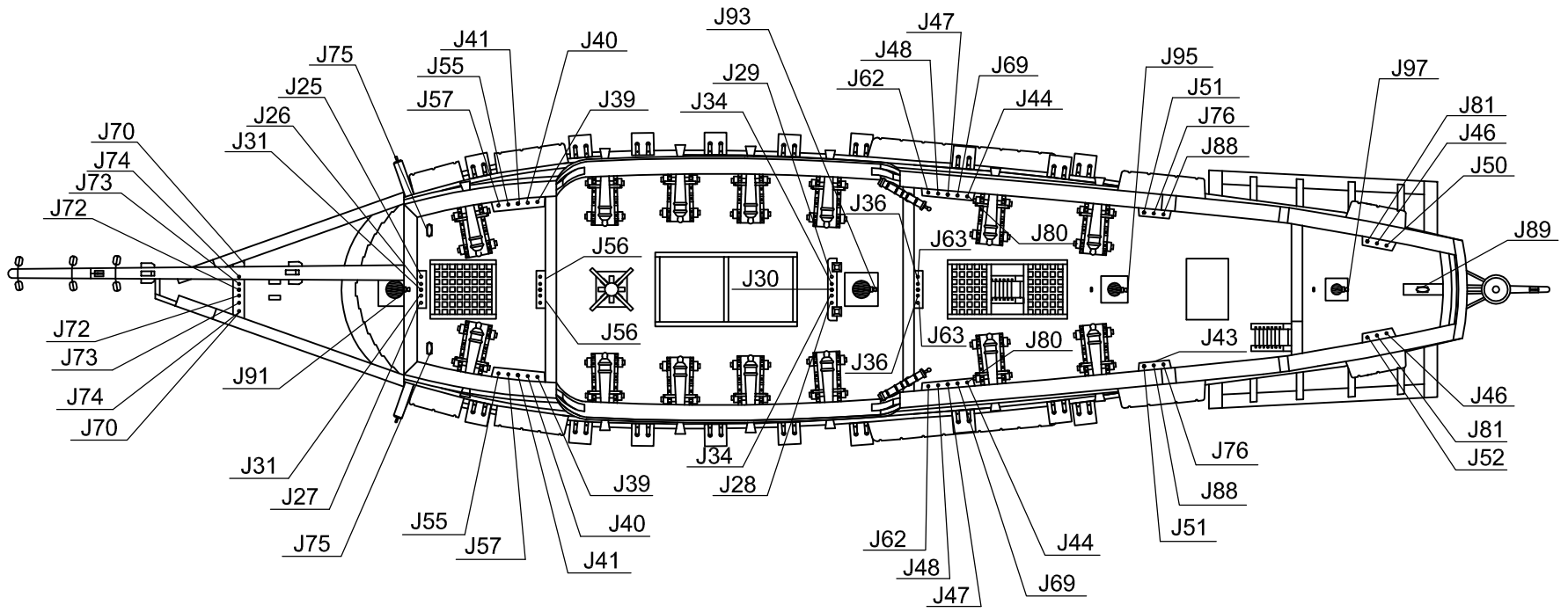

N

